

Kugelhähne

Gewindeanschluss G 1/4 bis G 4

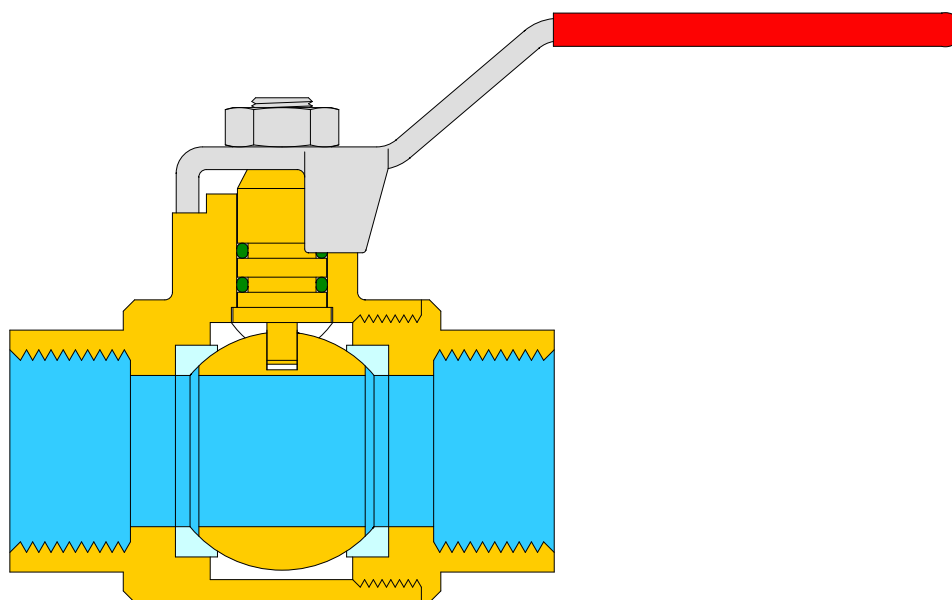

KENNGRÖSSEN								
Allgemein								
Bauart	Kugelhahn mit schwimmend gelagerter Präzisionskugel						Kugel u. Welle einstückig	
Anwendung	Neutrale gasförmige oder flüssige Medien							
Benennung	2-Wege-Kugelhahn				3-Wege-Kugelhahn			
Typbezeichnung	LKH-177/178 GKH-175/176	LKH-321/322 GKH-321/322	LKH-100 GKH-100	LKH-341	LKH-359	LKH-333/334	GKH-234/236 OKH-234/236	
Gewinde-Anschluss	G 1/4 - G 1/2	G 1/4 - G 4	Rp 3/8 - RP 2	G 1/2 - G 1	G 1/2 - G 3/4	G 1/4 - G 2	G 1/4	
Lichte Weite	8 - 10	10 - 95	10 - 50	15 - 25	10 - 13	9,5 - 40,7	3,2 - 6	
Temperatur-Bereich	- 20°C - 140°C	- 10°C - 180°C	- 10°C - 110°C	- 10°C - 130°C	- 10°C - 130°C	- 10°C - 180°C	- 10°C - 130°C	
Werkstoff	Körper:	CW617N, verchromt	CW617N, außen vernickelt				CW614N, vern.	
	Kugel:		CW617N, verchromt				CW614N	
	Kugeldichtung:	PTFE (Teflon)	PTFE (Teflon)				PTFE (Teflon)	
Handhebel:	Kunststoff	Stahl, kunststoffummantelt, rot	Stahl, kunststoffummantelt, gelb	Ms, glanzverchromt	Stahl, kunststoffummantelt, rot	Stahl, kunststoffummantelt, rot	-	
		Stahl, pulverbesch., rot	Stahl, pulverbesch., gelb	-	-	-	Kunststoff	
Handgriff:								
Pneumatisch - Hydraulisch								
Nennndruck	10	40 / 32	1 (Gas) 25	40	16	50/ 40/ 32/ 25	10	
Druckbereich	Grobvakuum bis zulässigem Betriebsüberdruck PB gemäß Tabelle							

Mini-Kugelhahn Klein-Baureihe

Messing
verchromt

PN
10

Produkt-
Gruppe **31**

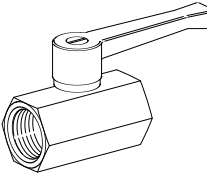
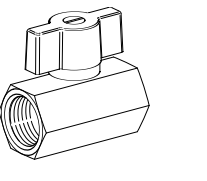
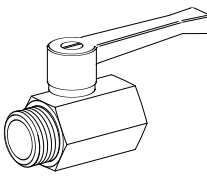
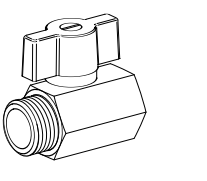
Ausführung	DN	LW	Gewinde- anschluss	PN	Zulässiger Betriebsüberdruck in bar bei Temperatur		Bau- länge	Länge Außen- gewinde	Länge Innen- gewinde	Typ	Bestell- nummer	€ für 1 St.
					90 °C	140 °C						
	8	8	G 1/4	10	10	-	41,5		10	LKH-177-1/4	637502	4,74
						6				LKH-177-1/4S	637504	5,20
	10	10	G 3/8			-				LKH-177-3/8	637507	4,74
						6				LKH-177-3/8S	637509	5,20
	15	10	G 1/2			-				LKH-177-1/2	637512	5,88
						6				LKH-177-1/2S	637514	6,33
	8	8	G 1/4	10	10	-	41,5	10	GKH-175-1/4	637503	4,74	
						6			GKH-175-1/4S	637505	5,20	
	10	10	G 3/8			-			GKH-175-3/8	637508	4,74	
						6			GKH-175-3/8S	637510	5,20	
	15	10	G 1/2			-			GKH-175-1/2	637513	5,88	
						6			GKH-175-1/2S	637515	6,33	
	8	8	G 1/4	10	10	-	41,5	10	10	LKH-178-1/4	637517	4,74
						6				LKH-178-1/4S	637519	5,20
	10	10	G 3/8			-				LKH-178-3/8	637522	4,74
						6				LKH-178-3/8S	637524	5,20
	15	10	G 1/2			-				LKH-178-1/2	637527	5,88
						6				LKH-178-1/2S	637529	6,33
	8	8	G 1/4	10	10	-	41,5	9,5	10	GKH-176-1/4	637518	4,74
						6				GKH-176-1/4S	637520	5,20
	10	10	G 3/8			-				GKH-176-3/8	637523	4,74
						6				GKH-176-3/8S	637525	5,20
	15	10	G 1/2			-				GKH-176-1/2	637528	5,88
						6				GKH-176-1/2S	637530	6,33



CNC-Drehautomaten Werk Langenberg

2-Wege-Kugelhahn (voller Durchgang, jedoch DN 65 bis 100 leicht reduziert)

Messing vernickelt PN 40/32 Produkt-Gruppe **31**

Ausführung	DN	LW	Gewindeanschluss	PN	Zulässiger Betriebsüberdruck in bar bei Temperatur			Baulänge	Länge Innengewinde	Länge Außengewinde	Typ	Bestellnummer	€ für 1 St.
					90 °C	140 °C	180 °C						
	8	10	G 1/4	40	36	22	12	46	10		LKH-321-1/4	637902	5,32
	10	10	G 3/8								LKH-321-3/8	637906	5,39
	15	15	G 1/2								LKH-321-1/2	637910	8,08
	20	20	G 3/4								LKH-321-3/4	637914	11,23
	25	25	G 1								LKH-321- 1	637918	17,53
	32	32	G 1 1/4								LKH-321-1 1/4	637922	26,84
	40	40	G 1 1/2	32	19	12	6	105	21		LKH-321-1 1/2	637926	42,41
	50	50	G 2								LKH-321- 2	637930	63,74
	65	61	G 2 1/2								LKH-324- 2 1/2	638034	119,55
	80	74	G 3								LKH-324- 3	638038	180,23
100	95	G 4					195	30		LKH-324- 4	638042	286,94	
	8	10	G 1/4	40	36	22	12	46	10		GKH-321-1/4	637903	5,32
	10	10	G 3/8								GKH-321-3/8	637907	5,39
	15	15	G 1/2								GKH-321-1/2	637911	8,08
	20	20	G 3/4								GKH-321-3/4	637915	11,23
	25	25	G 1								GKH-321- 1	637919	17,53
	10	10	G 3/8	40	36	22	12	52	10	11,5	LKH-322-3/8	637956	5,51
	15	15	G 1/2								LKH-322-1/2	637960	8,45
	20	20	G 3/4								LKH-322-3/4	637964	11,90
	25	25	G 1								LKH-322- 1	637968	18,97
	32	32	G 1 1/4	32	23	16	8	103	20	20	LKH-322-1 1/4	637972	29,87
	40	40	G 1 1/2								LKH-322-1 1/2	637976	46,51
	50	50	G 2								LKH-322- 2	637980	68,94
	10	10	G 3/8	40	36	22	12	52	10	11,5	GKH-322-3/8	637957	5,51
	15	15	G 1/2								GKH-322-1/2	637961	8,45
	20	20	G 3/4								GKH-322-3/4	637965	11,90
	25	25	G 1								GKH-322- 1	637969	18,97

2-Wege-Kugelhahn DIN-DVGW-Reg.-Nr. 92.01 e 770 (voller Durchgang)

Messing vernickelt PN 1 / 25 Produkt-Gruppe **31**

Ausführung	DN	LW	Gewindeanschluss	PN an Gas	PN	Zulässiger Betriebsüberdruck in bar bei Temperatur		Baulänge		Typ	Bestellnummer	€ für 1 St.
						80 °C	110 °C					
	10	10	Rp 3/8	PN 1	25	25	22			LKH-100-3/8	637806	6,03
	15	15	Rp 1/2							LKH-100-1/2	637811	9,27
	20	20	Rp 3/4							LKH-100-3/4	637814	11,96
	25	25	Rp 1							LKH-100- 1	637818	21,82
	32	32	Rp 1 1/4							LKH-100-1 1/4	637822	31,85
	40	40	Rp 1 1/2							LKH-100-1 1/2	637826	46,91
	50	50	Rp 2							LKH-100- 2	637830	67,53
	10	10	Rp 3/8	Gase nach DVGW-Arbeitsblatt G260/1 Nenndruckstufe	25	25	22			GKH-100-3/8	637807	6,03
	15	15	Rp 1/2							GKH-100-1/2	637812	9,27
	20	20	Rp 3/4							GKH-100-3/4	637815	11,96
	25	25	Rp 1							GKH-100- 1	637819	21,82

2-Wege-Kugelhahn für Unterputz-Montage oder Schalttafeleinbau (voller Durchgang)

Messing vernickelt PN 40 Produkt-Gruppe **31**

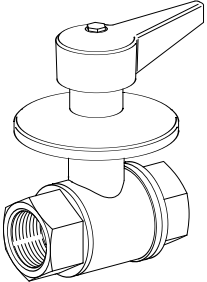
Ausführung	DN	LW	Gewindeanschluss	PN	Zulässiger Betriebsüberdruck in bar bei Temperatur		Bau-länge	Länge Innen-gewinde	Typ	Bestell-nummer	€ für 1 St.
					80 °C	130 °C					
	15	15	G 1/2	40	30	25	58	14	LKH-341-1/2	638310	20,84
	20	20	G 3/4						LKH-341-3/4	638314	24,33
	25	25	G 1						LKH-341- 1	638318	33,75

Entleerungs-Kugelhahn mit ausgangsseitiger Schlauchtülle (reduzierter Durchgang)

Messing vernickelt PN 16 Produkt-Gruppe **31**

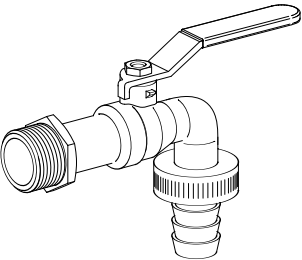
Ausführung	DN	LW	Gewindeanschluss	für Schlauch LW	PN	Zulässiger Betriebsüberdruck in bar bei Temperatur		Bau-länge	Länge Außen-gewinde	Typ	Bestell-nummer	€ für 1 St.
						80 °C	130 °C					
	15	10	G 1/2	13	16	12	10	80	13	LKH-359-1/2	638560	9,13
	20	13	G 3/4	19						LKH-359-3/4	638564	12,77



CNC-Bearbeitungs-Zentren Werk Langenberg

3-Wege-Kugelhahn (reduzierter Durchgang)

Messing vernickelt PN 50/25 Produkt-Gruppe **33**

Ausführung	Kugel-Bohrung	DN	LW	Gewinde-anschluss	PN	Zulässiger Betriebsüberdruck in bar bei Temperatur			Bau-länge	Länge Innen-gewinde	Typ	Bestell-nummer	€ für 1 St.
						80 °C	130 °C	180 °C					
	T-Bohrung	8	9,5	G 1/4	40	30	25	15	74,5	14,5	LKH-333-1/4	639102	30,75
		10		G 3/8							LKH-333-3/8	639106	30,14
		15	G 1/2	LKH-333-1/2						639110	35,28		
		20	15,5	G 3/4	32	24	18	8	90	17	LKH-333-3/4	639114	45,78
		25	20	G 1							LKH-333- 1	639118	66,22
		32	25	G 1 1/4	25	20	15	7	115	21	LKH-333-1 1/4	639122	84,79
		40	32	G 1 1/2							LKH-333-1 1/2	639126	128,43
		50	40,7	G 2						LKH-333- 2	639130	200,22	
	L-Bohrung	8	9,5	G 1/4	40	30	25	15	74,5	14,5	LKH-334-1/4	639152	30,75
		10		G 3/8							LKH-334-3/8	639156	30,14
		15	12	G 1/2						LKH-334-1/2	639160	35,28	
		20	15,5	G 3/4	32	24	18	8	90	17	LKH-334-3/4	639164	45,78
		25	20	G 1							LKH-334- 1	639168	66,22
		32	25	G 1 1/4	25	20	15	7	115	21	LKH-334-1 1/4	639172	84,79
		40	32	G 1 1/2							LKH-334-1 1/2	639176	128,43
		50	40,7	G 2						LKH-334- 2	639180	200,22	

3-Wege-Klein-Kugelhahn

Messing vernickelt PN 10 Produkt-Gruppe **32**

Ausführung	Position (rastend)			DN	LW	Gewinde-anschluss	PN PB	Temp.-Bereich [°C]	Typ	Bestell-nummer	€ für 1 St.
	a	b	c								
3/3-Wege-Kugelhahn mit L-Bohrung, ohne Knebelknopf und Zubehör				6	6	G 1/4	10	-10 bis +130	OKH-234-M60-1/4F	638902	20,71
3/3-Wege-Kugelhahn mit L-Bohrung, mit Knebelknopf und Zubehör									GKH-234-M60-1/4F	638910	25,60
3/3-Wege-Dosier-Kugelhahn, ohne Knebelknopf und Zubehör				3,2	3,2	G 1/4	10	-10 bis +130	OKH-236-M32-1/4F	638922	20,71
3/3-Wege-Dosier-Kugelhahn, mit Knebelknopf und Zubehör									GKH-236-M32-1/4F	638930	25,60

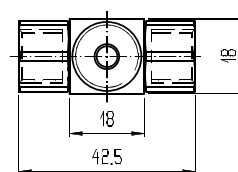
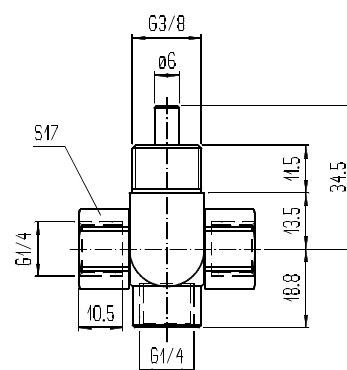
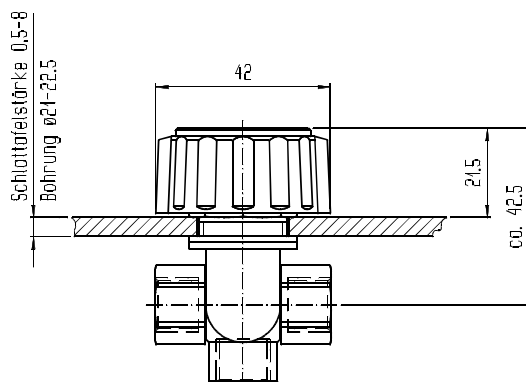
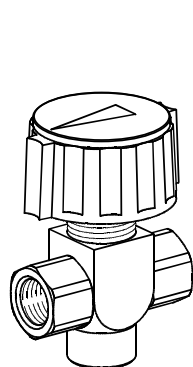

Zubehör	Bennennung	Lieferum-fang bei Typ GKH	Typ	Bestell-nummer	€ für 1 St.
	Knebelknopf	1 St.	ZKH-130-G-6x42	617517	2,87
	Abdeckung (schwarz)		ZKH-130-A-schwarz	617518	0,51
	Abdeckung (rot)		ZKH-130-A-rot	617519	0,51
	Abdeckung (blau)		ZKH-130-A-blau	617520	0,51
	Abdeckung (gelb)		ZKH-130-A-gelb	617521	0,51
	Reduziernippel	1 St.	253M-1/2-3/8-S2	250900	1,08
	Dichtring	5 St.	265A-1/2x1,5	252886	11,72/%